

# STANDARDOWE SPRĘŻYNY GAZOWE DO TŁOCZNIKÓW

STANDARD SERIES - NITROGEN GAS SPRINGS FOR DIES



## CSMT

Kompaktowe sprężyny gazowe serii CSMT mają gwintowane cylindry pozwalające na różne metody montażu  
**NOWOŚĆ:** ulepszone o nową nanotechnologię WIPESTECH  
**NOWE MODELE DOSTARCZANE BĘDĄ W MOMENCIE WYPRZEDANIA STARYCH MODELI.**

The CSMT series compact nitrogen gas springs have the threaded body to allow a different fixing.  
**WHAT'S NEW:** upgraded with the new WIPESTECH nano-technology.  
**THE NEW MODELS WILL BE SUPPLIED ONLY WHEN THE OLD ONES ARE OUT OF STOCK.**



PATENTS PENDING

### UWAGI TECHNICZNE

**Ważne: instrukcja obsługi oraz maksymalna ilość skoków na minutę na stronie C8-C15.**

Akcesoria i pozostałe mocowania sprawdź na stronie E1.

### TECHNICAL NOTES

**Important use instructions and maximum number of cycles per minute on pages C8-C15.**

For accessories, see page E1.

### JAK ZAMÓWIĆ

**8 szt. CSMT38-50 750daN**  
 8 szt. sprężyn gazowych CSMT z gwintowanym korpusem  
 D = 38 mm,  
 długość skoku = 50 mm,  
 siła początkowa = 750 daN.

**UWAGA: wskaź wymagana siłę początkową.**

### HOW TO ORDER

**Nº 8 CSMT38-50 750daN**  
 Nº 8 nitrogen gas springs series CSMT with threaded body, D = 38 mm, stroke length = 50 mm, initial force = 750 daN.

**ATTENTION: specify the required initial force.**

### Możliwe mocowania

(zobacz także Akcesoria do sprężyn gazowych str. E1)

### Fixing possibilities

(see also "Accessories for nitrogen gas springs for dies" on page E1)



CSMT 38

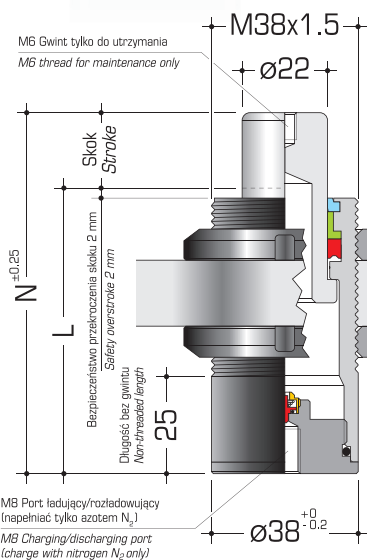

CSMT 50

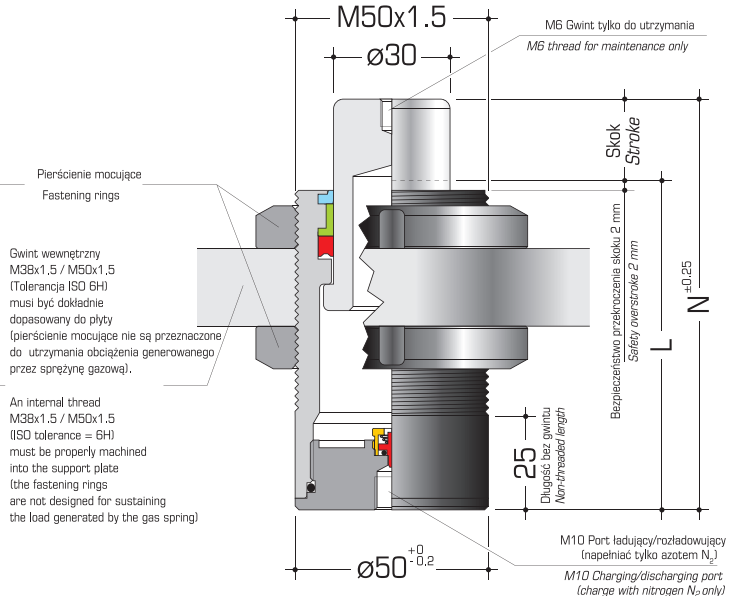

MODEL MODEL	MAX SKOK mm MAX STROKE mm	L mm	N mm	bar	daN	daN
CSMT38-10	10	55	65	197	750	1090
15	15	60	75			1130
25	25	70	95			1180
38	38	83	121			1230
50	50	95	145			1240
80	80	125	205			1280

MODEL MODEL	MAX SKOK mm MAX STROKE mm	L mm	N mm	bar	daN	daN
CSMT50-10	10	60	70	212	1500	2460
25	25	75	100			2460
38	38	88	126			2510
50	50	100	150			2590
63	63	113	176			2590
80	80	130	210			2590
100	100	150	250			2650

- Dostępne na żądanie / Available on request
- Dwa pierścienie mocujące dostarczane są z każdą sprężyną gazową. / Two fastening rings are supplied with each gas spring

