

# STANDARDOWE SPRĘŻYNY GAZOWE DO TŁOCZNIKÓW

STANDARD SERIES - NITROGEN GAS SPRINGS FOR DIES

Sprężyny gazowe Bordignon HP



Zastąpione przez serię CSMT (sprawdź specyfikację techniczną)  
Replaced by CSMT series (check technical specifications).

## CT

Seria sprężyn gazowych CT z gwintowanym korpusem pozwalającym na dowolny montaż.

The CT series nitrogen gas springs have the threaded body to allow a different fixing.

CT38

### Możliwe mocowania

(zobacz także

Akcesoria do sprężyn gazowych str. E1)

### Fixing possibilities

(see also "Accessories for nitrogen gas springs for dies" on page E1)



Pierścienie mocujące  
Fastening rings

Gwint wewnętrzny M38x1,5 (Tolerancja ISO 6H) musi być dokładnie dopasowany do płyty (pierścienie mocujące nie są przeznaczone do utrzymania obciążenia generowanego przez sprężynę gazową).

An internal thread M38x1.5 (ISO tolerance = 6H) must be properly machined into the support plate (the fastening rings are not designed for sustaining the load generated by the gas spring).

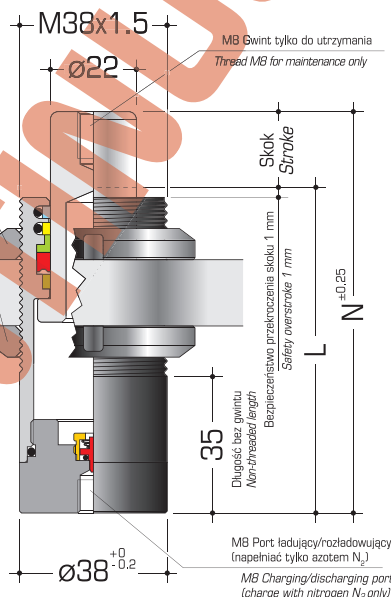

### JAK ZAMÓWIĆ

### HOW TO ORDER

#### 8 szt. CT38-50 750daN

8 szt. sprężyn gazowych CT z gwintowanym korpusem  
D = 38 mm,  
długość skoku = 50 mm,  
siła początkowa = 750 daN.

#### Nº 8 CT38-50 750daN

Nº 8 nitrogen gas springs series CT with threaded body, D = 38 mm, stroke length = 50 mm, initial force = 750 daN

#### UWAGA: wskaż

wymaganą siłę początkową.

#### ATTENTION: specify the

required initial force.

### UWAGI TECHNICZNE

**Ważne: instrukcja obsługi oraz maksymalna ilość skoków na minutę na stronie C8-C15.**

Akcesoria i pozostałe mocowania sprawdź na stronie E1.

UWAGA: model CT38 odpowiada poprzedniemu modelowi C38...S)

### TECHNICAL NOTES

**Important use instructions and maximum number of cycles per minute on pages C8-C15.**

For accessories, see page E1.

ATTENTION: the CT38 models correspond to the old C38...S models.

- Dostępne na żądanie / Available on request
- Dwa pierścienie mocujące są dostarczane razem ze sprężyną gazową / Two fastening rings are supplied with each gas spring

MODEL MODEL	MAX SKOK mm MAX STROKE mm	L mm	N mm	bar	daN	daN
CT38-10	10	65	75	197	750	1200
15	15	70	85			
25	25	80	105			
38	38	93	131			
50	50	105	155			
80	80	140	220			