



U.S. PATENT 7,581,475 • EUROPEAN PATENT 1922191 • CHINESE PATENT ZL200680033120.3
INDIAN PATENT 294621 • JAPANESE PATENT 5827453

- Zawiera Standardowe Oprawki Typu Szybkowymiennego do Wysokich i Niskich Obciążeń oraz z Łbem Cylindrycznym
- Specjalne, blokowane sprężyny tłocznikowe dla dłuższej żywotności.
- Różnorodne sprężyny dostępne w szerokim zakresie sił. Zobacz szczegóły na stronie G73.
- Specjalne zrywacze dla wyprofilowanych paneli, wielootworowych stempli i delikatnych powierzchni.
- Eliminują kosztowne specjalne płyty zrywające.
- Najsilniejsze i najdokładniejsze zrywacze mechaniczne dostępne na rynku.
- Innowacyjna samosmarująca, jedno-blokowa konstrukcja.
- Specjalnie zaprojektowane wielootworowe oprawki dostępne na żądanie.

KORZYŚCI ORAZ WŁAŚCIWOŚCI:

Zrywacz jest precyzyjnie dopasowany do obudowy i przesuwa się zarówno po korpusie, jak i ramieniu, zapewniając **podwójne prowadzenie**, gwarantujące stabilność podczas całego skoku.

Obudowa zrywacza jest wydrążona i precyzyjnie rolkowo szlifowana do wysokiego mikro wykończenia zapewniającego płynne prowadzenie i wsparcie zrywacza.

Nasadka sprężyny jest instalowana za pomocą imbusa i jest przykręcana do ogranicznika, zapewniającego płaską powierzchnię i wstępne napięcie sprężyny do optymalnej trwałości.

Nasadka sprężyny jest precyzyjnie dopasowana do obsady stempla, dokładnie ustalając położenie zespołu.

Ruchomy zrywacz brązowo manganowy jest samosmarujący, odporny na uderzenia i nie uszkodzający powierzchni

Obudowa wykonana jest z wytrzymałej, wstępnie hartowanej stali wykończonej oksydacją zapewniającą odporność na korozję. Krytyczne powierzchnie robocze są precyzyjnie obrobione, co zapewnia doskonałą prostopadłość i wyrównanie, dzięki czemu mają długą żywotność nawet w warunkach obciążenia bocznego.

Mechaniczna sprężyna tłocznikowa zrywacza zapewnia optymalne siły zrywania i maksymalną żywotność. Dostępne są cztery typy sprężyn, które umożliwiają dostosowanie siły zrywania do specjalnych zastosowań.

Mocująca podstawa została zaprojektowana aby całkowicie izolować siły zrywacza oraz siły boczne dla **zwiększenia żywotności stempla**.

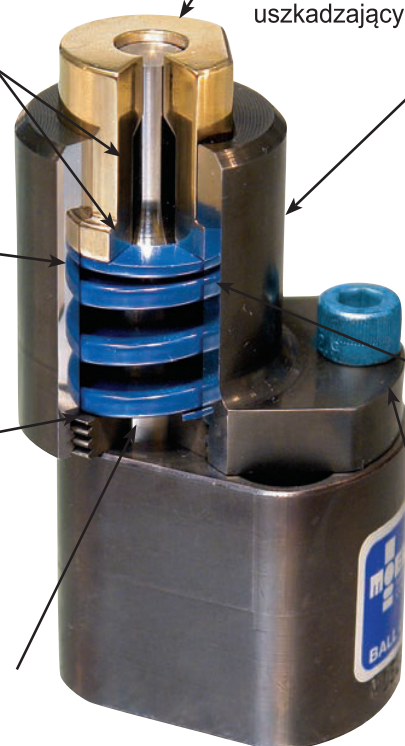



TECHNOLOGIA OPRAWEK TRUE-SET™ MOELLER IDEALNIE WSPÓŁPRACUJE ZE ZRYWACZAMI TRUE STRIP™ I JEST W 100% ZAMIENNA Z INNYMI MARKAMI OBECNYMI NA RYNKU. PONADTO, OPRAWKI TRUE-SET™ SPEŁNIAJĄ WSZYSTKIE GLOBALNE STANDARDY SAMOCHODOWE OEM.

Wyjątkowa i innowacyjna oprawka Moeller Precision Tool's z całkowicie jednolitej konstrukcji została opracowywana w oparciu o intensywne badania rynku oraz uwagi użytkowników. Oprawki True-Set™ są jedynymi oprawkami wyprodukowanymi z jednolitego hartowanego bloku wysokiej jakości stopowej stali narzędziowej. Konstrukcja eliminuje błędy tolerancji położenia, co pozwala na precyzyjne prowadzenie stempla. Zintegrowana konstrukcja eliminuje problem oddzielania się przyspawanych podkładek lub ich zgubienia podczas demontażu/montażu. Oprawki True-Set™ rozpraszają siłę stempla po całej powierzchni oprawki chroniąc powierzchnię montażową. W procesach produkcyjnych i kontrolnych przestrzegane są rygorystyczne procedury jakości, wykorzystujące najnowsze technologie i najlepsze dostępne praktyki optymalizacji produkcji.

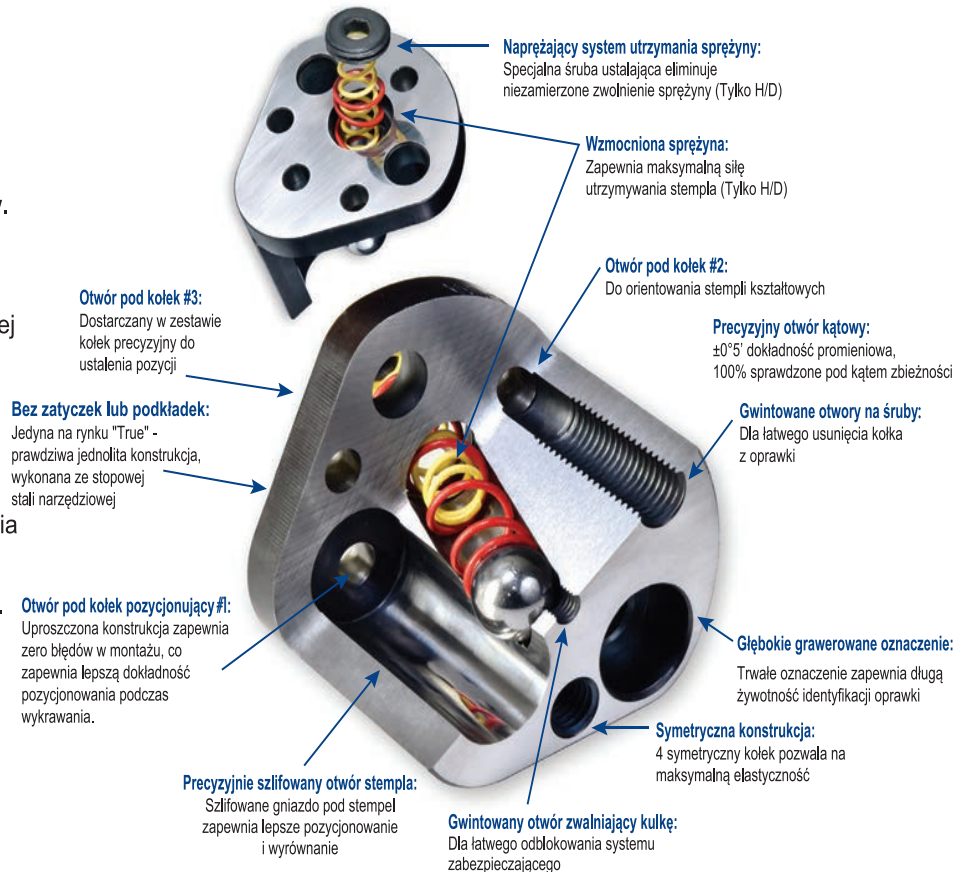

KORZYŚCI ORAZ WŁAŚCIWOŚCI OBEJMUJĄ:

- Wyjątkowa i jedyna jednolita budowa
- Wykonane z najwyższej jakości stali narzędziowej, hartowanej objętościowo dla maksymalnej wytrzymałości i trwałości
- Dostępne w obu typach szybkowymiennych do wysokich i niskich obciążeń oraz z łbem cylindrycznym
- Oprawka **True-Set™ Advanced** zawiera wzmocnioną sprężynę zapewniającą maksymalną siłę utrzymania stempla
 - Zawiera również symetryczny 4 kołek zapewniający większą elastyczność
 - Stworzony dla najbardziej wymagających zastosowań, takich jak AHSS lub Aluminium
- MPT produkuje również **specjalne wielootworowe oprawki typu True-Set™**
 - Jednolita konstrukcja z wysokostopowej stali narzędziowej, która jest hartowana objętościowo i szlifowana w celu zapewnienia dokładności i długiej żywotności
 - Umożliwia mniejsze odstępy między stemplami oraz skraca przebrojenia narzędzia
 - Eliminuje zatyczki oraz podkładowe w oprawkach

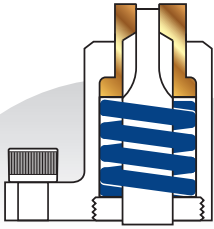

STANDARDOWY TYP ZRYWACZA

BALL LOCK DO WYSOKICH OBCIĄŻEŃ

TRUE STRIP™

U.S. PATENT 7,581,475 • EUROPEAN PATENT 1922191 • CHINESE PATENT ZL200680033120.3 • INDIAN PATENT 294621 • JAPANESE PATENT 5827453

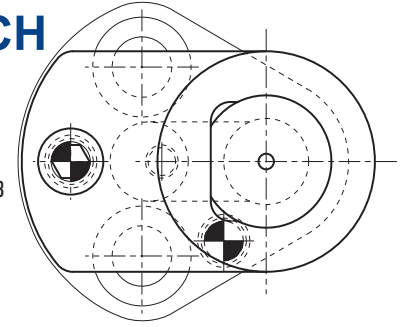

WSKAŹ PODCZAS ZAMÓWIENIA:

- Jeśli stempel i oprawka są potrzebne, zamów je w komplecie.
- Jeżeli jest wymagany kształt specjalny wkładki brązowej należy to określić podczas zamówienia i podać dane lub przesłać rysunek.
- Określ wymiar części roboczej stempla podczas zamówienia.

STANDARDOWA JEDNOSTKA

LR DŁUGI ZASIĘG / KOMPAKTOWA JEDNOSTKA

Uwaga: Dostępne tylko w długościach 90mm i 100mm

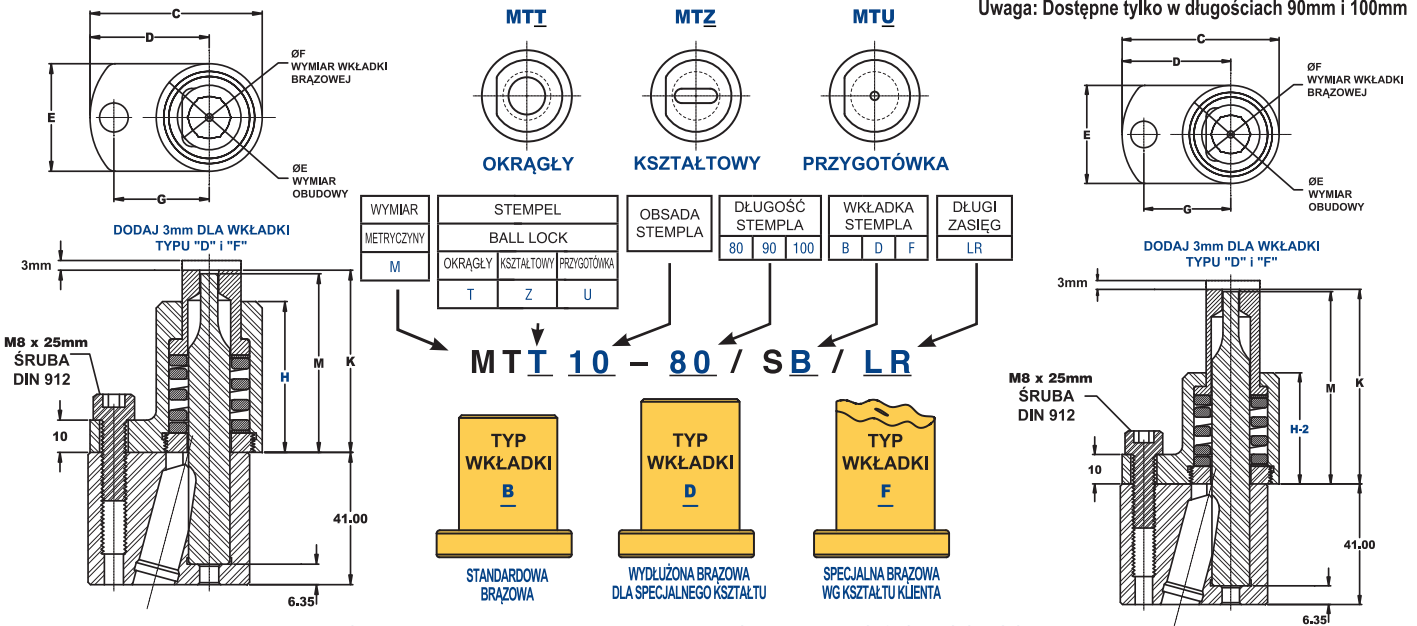

PLIKI CAD DOSTĘPNE DO POBRANIA Z WWW.MOELLERPRECISIONTOOL.COM

KOMPLETNY ZESTAW SYMBOL	C	D	E	F	G	H	H-2	K	M	STANDARDOWY MAX SKOK OD WYMIARU K [NIEBIESKI]	DŁUGI ZASIĘG MAX SKOK OD WYMIARU K [NIEBIESKI]	STANDARDOWY MAX SKOK OD WYMIARU K [CZERWONY]	DŁUGI ZASIĘG MAX SKOK OD WYMIARU K [CZERWONY]	
MT_10-80/S__						37.74		45.7	45.1	8.3		6.3		
MT_10-90/S__	47.4	33.9	27	15	26.9	46.74	37.74	55.7	55.1		8.3		8.4	6.3
MT_10-100/S__						54.52		65.7	65.1					
MT_13-80/S__						37.74		45.7	45.1	8.0		6.5		
MT_13-90/S__	54.1	37.5	33.3	20	30	46.74	37.74	55.7	55.1		8.0		8.5	6.5
MT_13-100/S__						54.52		65.7	65.1					
MT_16-80/S__						37.74		45.7	45.1	9.4		7.4		
MT_16-90/S__	58.7	38.7	40	27	31.8	46.74	37.74	55.7	55.1		9.4		9.5	7.4
MT_16-100/S__						54.52		65.7	65.1					
MT_20-80/S__						37.74		45.7	45.1	9.1		7.4		
MT_20-90/S__	65.4	42.4	46.1	33	33.5	46.74	37.74	55.7	55.1		9.1		8.9	7.4
MT_20-100/S__						54.52		65.7	65.1					
MT_25-80/S__						37.74		45.7	45.1	10.1		8.4		
MT_25-90/S__	74.9	47.1	55.6	42.5	40.6	46.74	37.74	55.7	55.1		10.1		8.9	8.4
MT_25-100/S__						54.52		65.7	65.1					
MT_32-80/S__						37.74		45.7	45.1	9.7		7.6		
MT_32-90/S__	78.9	47.1	63.5	50.6	40.6	46.74	37.74	55.7	55.1		9.7		7.7	7.6
MT_32-100/S__						54.52		65.7	65.1					
MT_40-80/S__						37.74		45.7	45.1	8.4		7.2		
MT_40-90/S__	90.8	54.5	72.5	59.7	44	46.74	37.74	55.7	55.1		8.4		7.7	7.2
MT_40-100/S__						54.52		65.7	65.1					

* Dla Ball Lock do niskich obciążeń sprawdź stronę G70

EKONOMICZNY OKRĄGŁY

TYP ZRYWACZA

BALL LOCK DO WYSOKICH OBCIĄŻEŃ



U.S. PATENT 7,581,475 • EUROPEAN PATENT 1922191 • CHINESE PATENT ZL200680033120.3 • INDIAN PATENT 294621 • JAPANESE PATENT 5827453

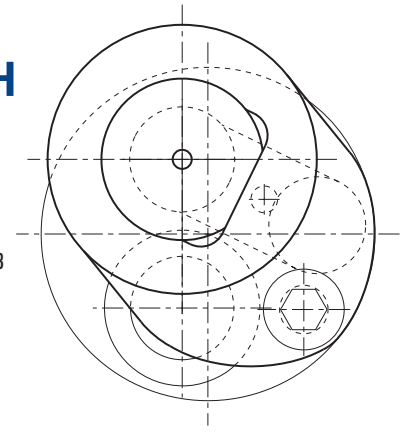

WSKAŹ PODCZAS ZAMÓWIENIA:

- Jeśli stempel i oprawka są potrzebne, zamów je w komplecie.
- Jeżeli jest wymagany kształt specjalny wkładki brązowej należy to określić podczas zamówienia i podać dane lub przesłać rysunek.
- Określ wymiar części roboczej stempla podczas zamówienia.

STANDARDOWA JEDNOSTKA

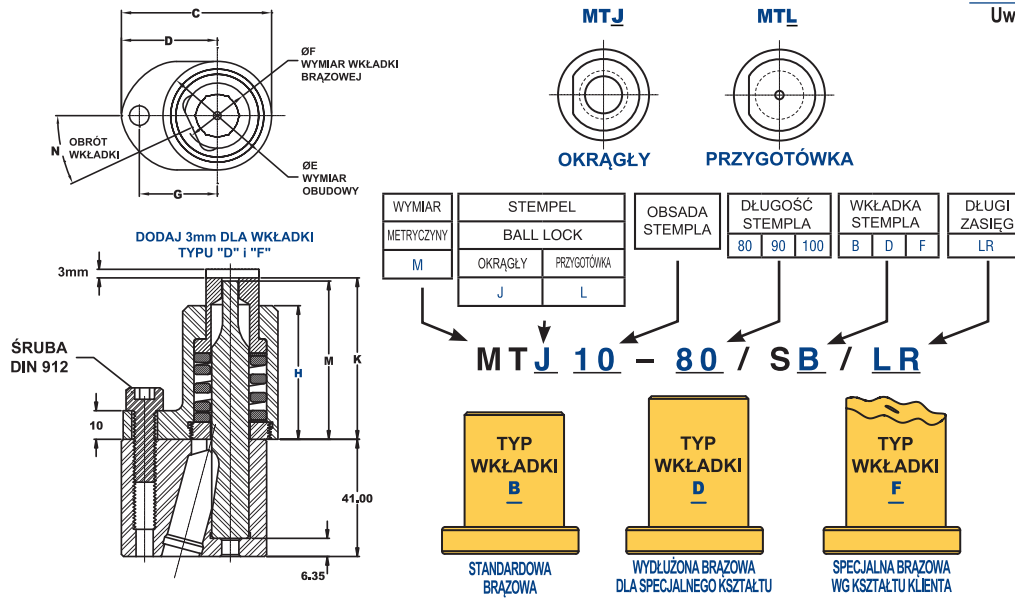

LR DŁUGI ZASIĘG / KOMPAKTOWA JEDNOSTKA

Uwaga: Dostępne tylko w długościach 90mm i 100mm

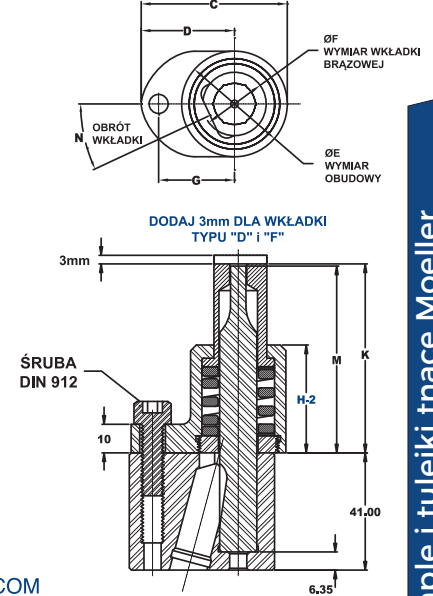

PLIKI CAD DOSTĘPNE DO POBRANIA Z WWW.MOELLERPRECISIONTOOL.COM

KOMPLETNY ZESTAW SYMBOL	C	D	E	F	G	H	H-2	K	M	N	STANDARDOWY MAX SKOK OD WYMIARU K [NIEBIESKI]	DŁUGI ZASIĘG MAX SKOK OD WYMIARU K [NIEBIESKI]	STANDARDOWY MAX SKOK OD WYMIARU K [CZERWONY]	DŁUGI ZASIĘG MAX SKOK OD WYMIARU K [CZERWONY]	ŚRUBA DIN 912
MT_10-80/S_	40	26.5	27	15	21	37.74		45.7	45.1	22.5°	8.3		6.3	6mm x 1.0 25mm	
MT_10-90/S_						46.74	37.74	55.7	55.1		8.3	6.3			
MT_10-100/S_						54.52		65.7	65.1		11.1	8.4	6.3		
MT_13-80/S_	46.1	29.4	33.3	20	23.9	37.74		45.7	45.1	25°	8.0		6.5	6mm x 1.0 25mm	
MT_13-90/S_						46.74	37.74	55.7	55.1		8.0	6.5			
MT_13-100/S_						54.52		65.7	65.1		10.9	8.5	6.5		
MT_16-80/S_	50	30	40	27	24.5	37.74		45.7	45.1	18.5°	9.4		7.4	6mm x 1.0 25mm	
MT_16-90/S_						46.74	37.74	55.7	55.1		9.4	7.4			
MT_16-100/S_						54.52		65.7	65.1		13	9.5	7.4		
MT_20-80/S_	59	36	46.1	33	29	37.74		45.7	45.1	18°	9.1		7.4	6mm x 1.0 25mm	
MT_20-90/S_						46.74	37.74	55.7	55.1		9.1	7.4			
MT_20-100/S_						54.52		65.7	65.1		11.0	8.9	7.4		
MT_25-80/S_	68.3	40.5	55.6	42.5	33.5	37.74		45.7	45.1	23°	10.1		8.4	8mm x 1.25 25mm	
MT_25-90/S_						46.74	37.74	55.7	55.1		10.1	8.4			
MT_25-100/S_						54.52		65.7	65.1		10.6	8.9	8.4		
MT_32-80/S_	79.4	47.6	63.5	50.6	40.6	37.74		45.7	45.1	20°	9.7		7.6	8mm x 1.25 25mm	
MT_32-90/S_						46.74	37.74	55.7	55.1		9.7	7.6			
MT_32-100/S_						54.52		65.7	65.1		11.8	7.7	7.6		
MT_40-80/S_	87.2	51	72.5	59.7	44	37.74		45.7	45.1	20°	8.4		7.2	8mm x 1.25 25mm	
MT_40-90/S_						46.74	37.74	55.7	55.1		8.4	7.2			
MT_40-100/S_						54.52		65.7	65.1		10.4	7.7	7.2		

* Dla Ball Lock do niskich obciążeni sprawdź stronę G70

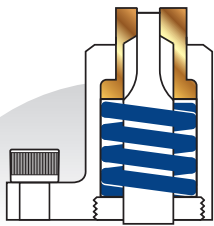

OPRAWKI DO STEPLI Z ŁBEM CYLINDRYCZNYM ORAZ BALL LOCK DO NISKICH OBCIĄŻEŃ

TRUE STRIP™

U.S. PATENT 7,581,475 • EUROPEAN PATENT 1922191 • CHINESE PATENT ZL200680033120.3
INDIAN PATENT 294621 • JAPANESE PATENT 5827453

WSKAŹ PODCZAS ZAMÓWIENIA:

- Jeśli stempel i oprawka są potrzebne, zamów je w komplecie.
- Jeżeli jest wymagany kształt specjalny wkładki brązowej należy to określić podczas zamówienia i podać dane lub przesłać rysunek.
- Określ wymiar części roboczej stempla podczas zamówienia.

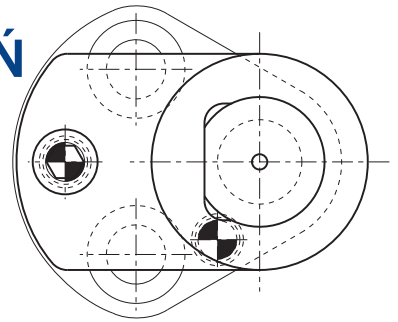

STANDARDOWA JEDNOSTKA

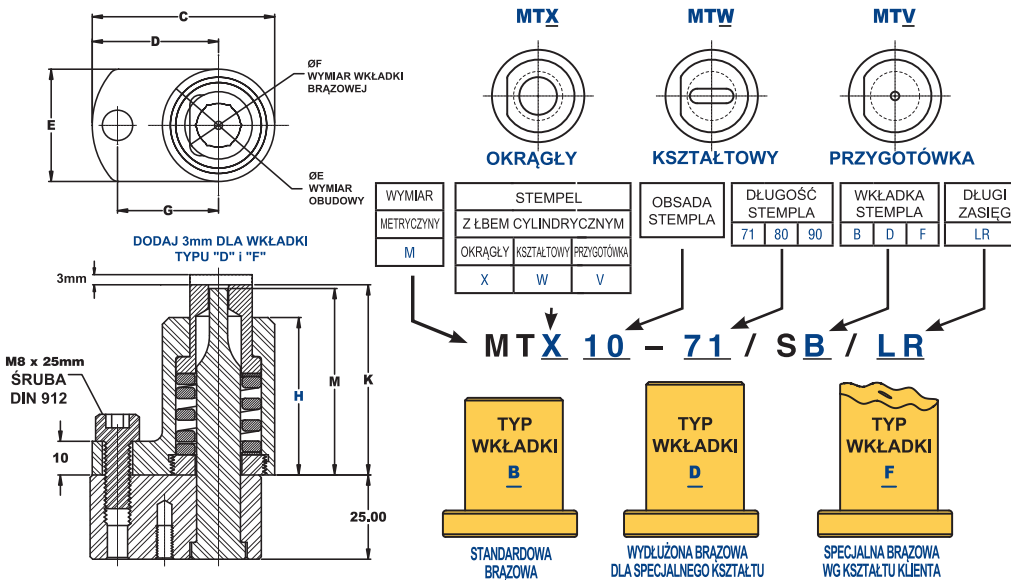

LR DŁUGI ZASIĘG / KOMPAKTOWA JEDNOSTKA

Uwaga: Dostępne tylko w długościach 80mm i 90mm

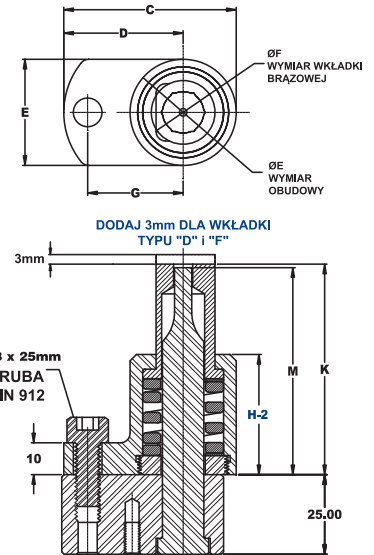

PLIKI CAD DOSTĘPNE DO POBRANIA Z WWW.MOELLERPRECISIONTOOL.COM

KOMPLETNY ZESTAW SYMBOL	C	D	E	F	G	H	H-2	K	M	STANDARDOWY MAX SKOK OD WYMIARU K [NIEBIESKI]	DŁUGI ZASIĘG MAX SKOK OD WYMIARU K [NIEBIESKI]	STANDARDOWY MAX SKOK OD WYMIARU K [CZERWONY]	DŁUGI ZASIĘG MAX SKOK OD WYMIARU K [CZERWONY]		
MT_10-71/S_	47.4	33.9	27	15	26.9	37.74	37.74	46.6	46	8.3	8.3	6.3	6.3		
MT_10-80/S_						46.74								55.6	55
MT_10-90/S_						54.52								65.6	65
MT_13-71/S_	54.1	37.5	32.3	20	30	37.74	37.74	46.6	46	8.0	8.0	6.5	6.5		
MT_13-80/S_						46.74								55.6	55
MT_13-90/S_						54.52								65.6	65
MT_16-71/S_	58.7	38.7	40	27	31.8	37.74	37.74	46.6	46	9.4	9.4	7.4	7.4		
MT_16-80/S_						46.74								55.6	55
MT_16-90/S_						54.52								65.6	65
MT_20-71/S_	65.4	42.4	46.1	33	33.5	37.74	37.74	46.6	46	9.1	9.1	7.4	7.4		
MT_20-80/S_						46.74								55.6	55
MT_20-90/S_						54.52								65.6	65
MT_25-71/S_	74.9	47.1	55.6	42.5	40.6	37.74	37.74	46.6	46	10.1	10.1	8.4	8.4		
MT_25-80/S_						46.74								55.6	55
MT_25-90/S_						54.52								65.6	65
MT_32-71/S_	78.9	47.1	63.5	50.6	40.6	37.74	37.74	46.6	46	9.7	9.7	7.6	7.6		
MT_32-80/S_						46.74								55.6	55
MT_32-90/S_						54.52								65.6	65



WIELOOTWOROWE PRZYKŁADY OPRAWEK



Przykład stempla z obsadą 40.0mm



ZAPEWNIONE WSPARCIE INŻYNIERÓW I PROJEKTANTÓW

DANE TECHNICZNE I UWAGI DOTYCZĄCE ZASTOSOWANIA

Zamówienia:

- Jeśli w momencie zamówienia nie określono opcjonalnej sprężyny, wszystkie zrywacze są dostarczane ze sprężynami o średnim obciążeniu w kolorze niebieskim.
- Standardowe typy zrywaczy True-Strip są kompatybilne ze wszystkimi standardowymi oprawkami typu ball lock oraz ze stemplami z łbem cylindrycznym dostępnymi na rynku. Okrągłe ekonomiczne zrywacze typu True-Strip pasują wyłącznie do Okrągłych Ekonomicznych oprawek Ball Lock Moeller.
- Zamawiając jednostkę True-Strip proszę określić część roboczą stempla. W przypadku obróbki we własnym zakresie rekomendowany luz między wkładką a stemplem to .3mm na stronę.

Projektowanie/Zastosowanie:

- Maksymalne wejście stempla oblicza się odejmując różnicę wymiarów M i K od maksymalnego skoku.
- Standardowa konstrukcja pozwala na wykrawanie stempla max do kąta 15°. Skontaktuj się z producentem w celu specjalnego zastosowania.
- Jednostki o dużym zasięgu/kompaktowe True-Strip zapewniają większy prześwit pomiędzy górną częścią wkładki brązowej a górą obudowy, umożliwiając pracę jednostki w małych przestrzeniach.
- Dla specjalnych aplikacji wielootworowych jednostek True-Strip skontaktuj się z producentem. Przykłady na stronie G71.
- Jednostka Moeller True-Strip może być użyta jako prowadzenie stempla przy wykrawaniu w przypadku materiału grubszego od średnicy roboczej stempla lub wykrawaniu małych otworów pod kątem gdzie występują siły boczne powodujące pęknięcie stempla.

Instalacja:

- Osłonę sprężyny należy dokręcić do oporu, aby zapewnić płaską powierzchnię montażową. Jeżeli nasadka nie jest całkowicie założona, jednostka True-Strip nie będzie działać prawidłowo.
- Do montażu lub demontażu osłon sprężyn można zastosować standardowe narzędzia z kluczem sześciokątnym. Rozmiary imbusów załączone są w tabelach. Moeller oferuje unikalne uniwersalne narzędzie sześciokątne, które można stosować do wszystkich rozmiarów w celu zdejmowania osłony sprężyny. Symbol katalogowy pod tabelą ze sprężynami.
- Sprężyna może się przesunąć podczas montażu osłony sprężyny, powodując zakłócenia podczas montażu stempla. Sprężynę można ponownie ustawić, lekko uderzając wkładką o stempel.
- Zaprojektowana długość całkowita każdej jednostki True-Strip ma kluczowe znaczenie dla zapobiegania przekroczenia skoku. Wszystkie obróbki we własnym zakresie mogą zakończyć się niepowodzeniem, jeśli z powierzchni czołowej wkładki nie zostanie usunięta odpowiednia ilość materiału.

Uwaga: Firma Moeller zastrzega sobie prawo do modyfikowania, poprawiania i ulepszania niniejszej literatury bez uprzedzenia.

ZRYWACZE BALL LOCK DO WYSOKICH OBCIĄŻEŃ

ZRYWACZ SYMBOL	SPRĘŻYNA DO OBCIĄŻEŃ BARDZO LEKKICH	SIŁA DOCISKU		SPRĘŻYNA DO OBCIĄŻEŃ LEKKICH	SIŁA DOCISKU		SPRĘŻYNA DO OBCIĄŻEŃ ŚREDNICH	SIŁA DOCISKU		SPRĘŻYNA DO OBCIĄŻEŃ CIĘŻKICH	SIŁA DOCISKU	
		SZTYWNOŚĆ NA MM	MAX UGIĘCIE		SZTYWNOŚĆ NA MM	MAX UGIĘCIE		SZTYWNOŚĆ NA MM	MAX UGIĘCIE		SZTYWNOŚĆ NA MM	MAX UGIĘCIE
MT__10-80/S__	RTS75-100	22N	166N	RLL75-100	56N	424N	RML75-100	98N	938N	RHL75-100	216N	1650N
MT__10-90/S__												
MT__10-100/S__	RTS75-125	18N	180N	RLL75-125	45N	449N	RML75-125	73N	926N	RHL75-125	168N	1690N
MT__13-80/S__	RTS100-100	40N	310N	RLL100-100	100N	777N	RML100-100	147N	1363N	RHL100-100	375N	2903N
MT__13-90/S__												
MT__13-100/S__	RTS100-125	32N	323N	RLL100-125	80N	807N	RML100-125	118N	1474N	RHL100-125	297N	3007N
MT__16-80/S__	RTS125-100	46N	422N	RTL125-100	115N	1054N	RTM125-100	192N	2049N	RTH125-100	383N	3317N
MT__16-90/S__												
MT__16-100/S__	RTS125-150	37N	151N	RLL125-150	94N	1072N	RML125-150	185N	2757N	RHL125-150	388N	4412N
MT__20-80/S__	RTS175-100	58N	497N	RTL175-100	144N	1234N	RTM175-100	240N	2491N	RTH175-100	480N	4165N
MT__20-90/S__												
MT__20-100/S__	RTS175-125	58N	562N	RTL175-125	144N	1395N	RTM175-125	240N	3136N	RTH175-125	480N	5039N
MT__25-80/S__	RTS215-100	68N	664N	RTL215-100	171N	1670N	RTM215-100	285N	3237N	RTH215-100	570N	5506N
MT__25-90/S__												
MT__25-100/S__	RTS215-125	92N	1002N	RTL215-125	180N	1960N	RTM215-125	285N	3470N	RTH215-125	600N	6245N
MT__32-80/S__	RTS225-100	92N	825N	RTL225-100	230N	2063N	RTM225-100	383N	4167N	RTH225-100	767N	6788N
MT__32-90/S__												
MT__32-100/S__	RTS225-125	92N	854N	RTL225-125	230N	2136N	RTM225-125	383N	5122N	RTH225-125	767N	7108N
MT__40-80/S__	RTS275-100	115N	1020N	RTL275-100	288N	2554N	RTM275-100	480N	4646N	RTH275-100	960N	8138N
MT__40-90/S__												
MT__40-100/S__	RTS275-125	115N	1057N	RTL275-125	288N	2646N	RTM275-125	480N	5760N	RTH275-125	960N	8926N

ZRYWACZE BALL LOCK DO NISKICH OBCIĄŻEŃ ORAZ Z ŁBEM CYLINDRYCZNYM

ZRYWACZ SYMBOL	SPRĘŻYNA DO OBCIĄŻEŃ BARDZO LEKKICH	SIŁA DOCISKU		SPRĘŻYNA DO OBCIĄŻEŃ LEKKICH	SIŁA DOCISKU		SPRĘŻYNA DO OBCIĄŻEŃ ŚREDNICH	SIŁA DOCISKU		SPRĘŻYNA DO OBCIĄŻEŃ CIĘŻKICH	SIŁA DOCISKU	
		SZTYWNOŚĆ NA MM	MAX UGIĘCIE		SZTYWNOŚĆ NA MM	MAX UGIĘCIE		SZTYWNOŚĆ NA MM	MAX UGIĘCIE		SZTYWNOŚĆ NA MM	MAX UGIĘCIE
MT__10-71/S__	RTS75-100	22N	166N	RLL75-100	56N	424N	RML75-100	98N	938N	RHL75-100	216N	1650N
MT__10-80/S__												
MT__10-090/S__	RTS75-125	18N	180N	RLL75-125	45N	449N	RML75-125	73N	926N	RHL75-125	168N	1690N
MT__13-71/S__	RTS100-100	40N	310N	RLL100-100	100N	777N	RML100-100	147N	1363N	RHL100-100	375N	2903N
MT__13-80/S__												
MT__13-090/S__	RTS100-125	32N	323N	RLL100-125	80N	807N	RML100-125	118N	1474N	RHL100-125	297N	3007N
MT__16-71/S__	RTS125-100	46N	422N	RTL125-100	115N	1054N	RTM125-100	192N	2049N	RTH125-100	383N	3317N
MT__16-80/S__												
MT__16-090/S__	RTS125-150	37N	151N	RLL125-150	94N	1072N	RML125-150	185N	2757N	RHL125-150	388N	4412N
MT__20-71/S__	RTS175-100	58N	497N	RTL175-100	144N	1234N	RTM175-100	240N	2491N	RTH175-100	480N	4165N
MT__20-80/S__												
MT__20-90/S__	RTS175-125	58N	562N	RTL175-125	144N	1395N	RTM175-125	240N	3136N	RTH175-125	480N	5039N
MT__25-71/S__	RTS215-100	68N	664N	RTL215-100	171N	1670N	RTM215-100	285N	3237N	RTH215-100	570N	5506N
MT__25-80/S__												
MT__25-90/S__	RTS215-125	92N	1002N	RTL215-125	180N	1960N	RTM215-125	285N	3470N	RTH215-125	600N	6245N
MT__32-71/S__	RTS225-100	92N	825N	RTL225-100	230N	2063N	RTM225-100	383N	4167N	RTH225-100	767N	6788N
MT__32-80/S__												
MT__32-90/S__	RTS225-125	92N	854N	RTL225-125	230N	2136N	RTM225-125	383N	5122N	RTH225-125	767N	7108N

1N = 0.102kg

Przykład zamówienia z alternatywną sprężyną: MTT013-090/SB P=10.5 Czerwona

KLUCZ SZEŚCIOKĄTNY (DO WYMIANY SPRĘŻYNY)
SYMBOL: MTA01

